

Rukovanje stepeničnim dizalom T80

Sadržaj	Stranica
1 Općenito.....	3
1.1 Tehnički podaci.....	5
1.2 Uvjeti okolice.....	5
1.3 Obaveza testiranja.....	5
2. Svrha uporabe.....	5
2.1 Transportni profili.....	5
2.2 Nepropisna upotreba u suprotnosti s odredbama.....	6
2.3 Kvalifikacija rukovatelja.....	6
2.4 Opis proizvoda.....	6
2.5 Pregledna skica platformnog dizala.....	7
3 Sigurnost.....	9
4 Rukovanje.....	11
4.1 Glavna sklopka.....	11
4.2 Zaštita od elektrostatičkog pražnjenja i punjenje.....	11
4.3 Kontrola punjenja.....	11
4.4 Punjač.....	11
4.5 Pozivanje i slanje platforme.....	12
4.5.1 Automatska platforma.....	13
4.5.2 Ručna platforma.....	13
4.6 Vožnja platformom.....	14
4.7 Što nam je činiti kod nepredviđenog zastoja.....	15
4.7.1 Rukovanje ručnim kotačem (metalni pokrov).....	15
4.7.2 Evakuacija.....	16
4.7.3 Rukovanje ručnim kotačem (plastični pokrov).....	17
4.7.4 Tipkalo s ključem Pogon u nuždi (mogućnost).....	18
5 Opcije / dodatna oprema.....	19
5.1 Sklopivo sjedalo.....	19
5.2 Poziv u nuždi.....	19
5.3 Bočna naletna zaklopka.....	19
5.4 Zvučni/optički signal.....	19
5.5 Ručni radiodašiljač.....	19
6 Kad nastupe smetnje.....	20
7 Akustični upozorni signali.....	20
8 Pregled servisnih usluga na Vašem platformnom dizalu.....	21

! Važno !

Pročitajte molim Upute za rukovanje prije nego što upotrijebite dizalo.
 Pobrinite za to da je svaki korisnik dizala pročitao i razumio Upute za rukovanje.
 Autorska prava Uputa za rukovanje pridržana.



EZ-izjava o konformnosti za strojeve

(EZ-smjernica strojevi 2006/42/EZ)

kojom izjavljuje proizvođač

**LIPPE Lift GmbH
Weststraße 48, 32657 Lemgo,**

da je stroj

Stepenično koso dizalo / platformno dizalo / tip T80

☛ konformno u svim odredbama gore navedene smjernice

☛ konformno s odredbama dvaju sljedećih dodatnih smjernica:

EMV-smjernica 2014/30/EU

Smjernica o niskom naponu 2006/95/EZ

☛ su postignuti sljedeći usklađeni standardi odnosno njihovi sigurnosni ciljevi:

EN 81-40 (2009)

EN 349 (2008)

EN ISO 12100-1 (2004)

EN ISO 12100-2 (2004)

EN ISO 13850 (2007)

EN ISO 13857 (2008)

EN ISO 14121-1 (2008)

EN 60204-1 (2007)

☛ sljedeće prijavno mjesto: TÜV AUSTRIA SERVICES GMBH (ID-br.:0408) je bilo uključeno za:

EZ-Testiranje konstrukcijskog prototipa, Izvještaj o testiranju-br.: TÜV-A-MHF/MG18-00003
Specifični podaci prema RED-Smjernici 2014/53/EZ:

Proizvod je bio plasiran na tržište u skladu sa 17. člankom 17 (2), a) RED-Smjernice.

Odgovorna osoba za dokumentaciju: LIPPE Lift GmbH (Dokumentacijski odjel)
Weststraße 48, D-32657 Lemgo

Lemgo, 12.01.2018

F.-W. Müller (poslovođa)

1. Općenito

Na tipskoj pločici navedene su najvažnije informacije o platformnom dizalu.

Proizvođač

Vrsta stroja

Tipska oznaka

Godina proizvodnje

Tvornički broj

Nosivost platforme

Vlastita težina platforme

LIPPELIFT

Treppenschrägaufzug (EN81-40)
Typ T80

Baujahr: 2018

Fabriknr.: **19560**

Tragfähigkeit (KG): 300

Eigengewicht (KG): 185

LIPPE Lift GmbH
Weststraße 48
D-32657 Lemgo

CE

Tel +49 (0)5261-9666-0
Fax +49 (0)5261-9666-22
www.lippelift.de

Polje za upis uvoznika/specijaliziranog trgovca

Platformno dizalo T80 opremljeno je mnogim osjetljivim površinama. Evo pregleda:

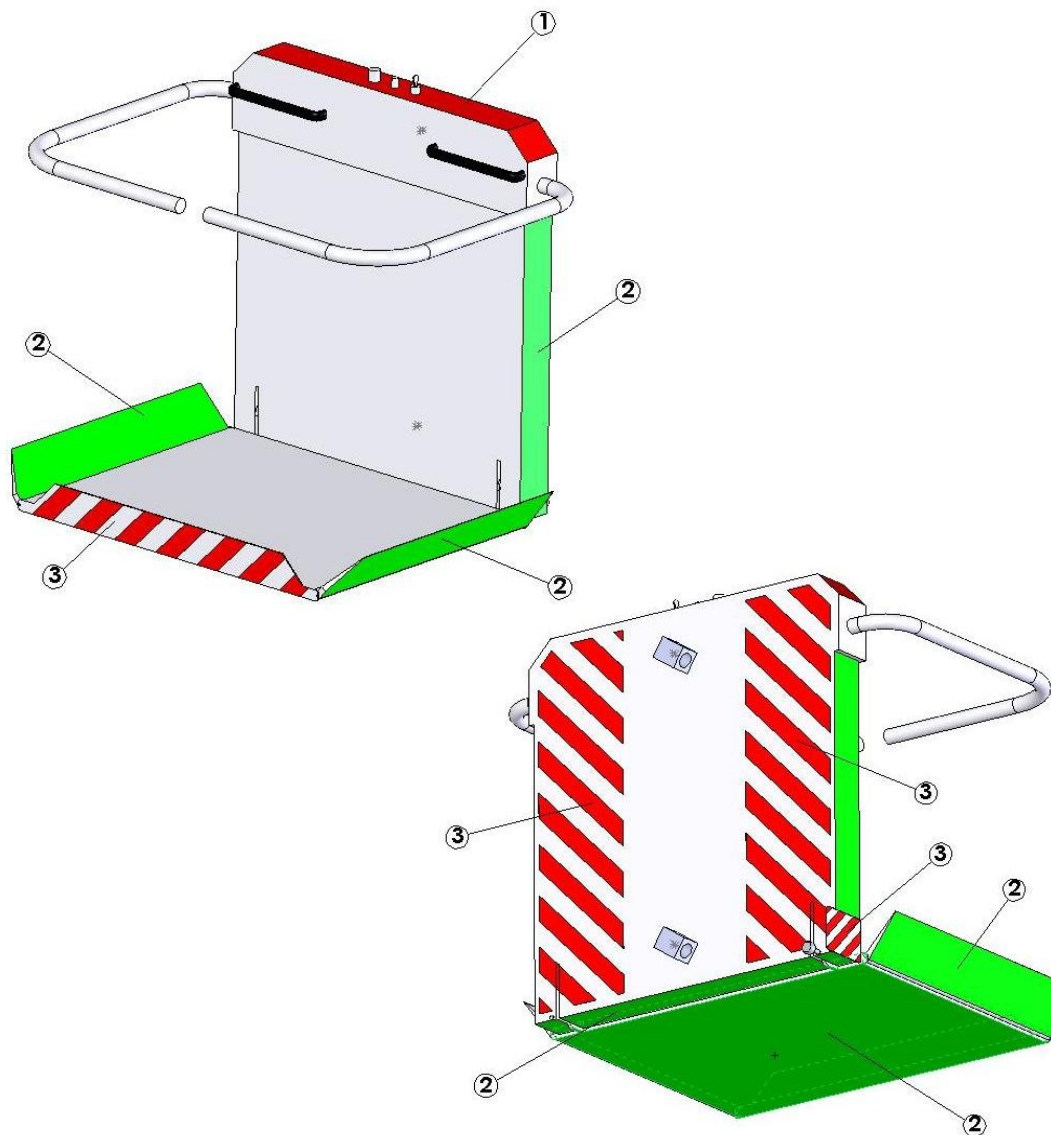

1 = Nalazi se u sigurnosnom krugu (kod aktiviranja nije moguć nastavak vožnje)

2 = Isključenje smjera (može se voziti u suprotnom smjeru)

3 = Opcijski, u sigurnosnom krugu (kod aktiviranja nije moguć nastavak vožnje)

Kod aktiviranja preklopnih upravljačkih površina koje se odnose na smjer (Poz. 2 / zeleno) platforma ostaje na mjestu i aktivira se akustični upozorni signal. Nakon dvije sekunde platforma vozi, bez ikakve komande, za 1,5 sekunde u suprotnom smjeru i zaustavlja se. Tek sada se gasi akustični upozorni signal. Faza "slobodne vožnje" može se prekinuti samo aktiviranjem koje druge preklopne površine, sigurnosne sklopke ili zaustavljanja u nuždi.

Nakon završetka „slobodne vožnje“ treba dati komandu za vožnju nasuprot zadnjoj aktivnoj komandi za vožnju, da bi se vožnja nastavila.

1.1 Tehnički podaci:

Dozvoljena nosivost:	maks. 300 kg
Trajna razina zvučnog tlaka:	< 70 dB (A)
Vibracije:	< 0,5 m/s ² (Mjerna nesigurnost ± 3%)
Brzina:	cca 0,1 m/s
Napon platforma:	24VDC
Napon punjač:	230VTEHNIČKI (55W)

1.2 Uvjeti okoline:

Temperaturno područje:	-20°C do +60°C
Relativna vlažnost zraka:	maks. 100%

1.3 Obaveza testiranja

Da li platformno dizalo T80 podliježe obavezi testiranja, ovisi od svake pojedine nacionalne odredbe i spada pod odgovornost vlasnika. Te odredbe nužno treba provjeriti i pridržavati ih se. U Njemačkoj važi obaveza testiranja za naprave s transportnom visinom $\geq 3m$.

U svakom slučaju treba pribaviti potvrdu o prvoj upotrebi u skladu s EN81-40 i dokumentirati je.

Platformno dizalo T80 u skladu s Uputama o održavanju treba najmanje jednom godišnje podvrgnuti održavanju. Preporučujemo sklapanje Ugovora o održavanju s našim specijaliziranim postrojenjem.

2. Svrha uporabe

Platformna dizala T80 predviđena su za transport osoba na invalidskim kolicima odnosno ljudi s ograničenom pokretljivošću.

Platforma klizi između određenih pristupnih mjesta na čvrsto postavljenoj voznoj tračnici koja može biti u ravnoj i zaobljenoj izvedbi. Vozna tračnica vodi platformu preko stepenice ili pristupačne, nagnute površine.

Rukovati smiju samo osobe koje su pročitale i razumjele ove upute za uporabu.

2.1 Predviđeni su sljedeći transportni profili:

1. Transport jedne osobe u invalidskim kolicima sjedeći
2. Transport jedne osobe na sklopivom sjedalu sjedeći
3. Transport jedne osobe na platformi stojeći, sve dok je na raspolaganju dovoljno mjesta za slobodno kretanje glave, osoba ima dovoljno stabilnosti i sigurno se može držati za ručke (potrebna je posebna garnitura dokumenata, na upit)
4. Transport dodatne osobe, ukoliko ima dovoljno mjesta na platformi i dozvoljena nosivost nije prekoračena.

Predviđen je profil korištenja od 10 pokretanja na sat (kod vožnji od maks. 15 m po jedno pokretanje). Kod dužih vožnji odgovarajuće (linearno) manje pokretanja.

Platformno dizalo T80 može se pustiti u pogon samo onda, kad je ugrožavanje od padanja predmeta (npr. lončanica s cvijećem) isključeno.

2.2 Nepropisnu upotrebu treba isključiti npr.:

- Isključiva upotreba za terete (ukoliko se u rijetkim slučajevima transportiraju tereti npr. kupovine ili sanduci s pićem, nužno treba paziti na dovoljnu stabilnost i neprekoračenje dozvoljene nosivosti)
- Tereti, koji strše preko osnovne površine otvorenog poda, generalno se ne smiju transportirati (npr. veliki komadi namještaja).
- Platformno dizalo T80 nije igračka (djeca)
- Pokretanje u eksplozijom ugroženoj atmosferi

2.3 Kvalifikacija rukovatelja:

Rukovatelj platformnog dizala mora imati neograničene duševne sposobnosti. Rukovatelji s velikim smetnjama vida smiju transportirati samo uz pratitelja, pri čemu pratitelj izdaje komande za vožnju. Nadalje rukovatelj mora pročitati i razumjeti Upute za rukovanje.

2.4 Opis proizvoda

Naši proizvodi na prikladan način spajaju zahtjeve svladavanja stepenica s odličnom integracijom u uobičajenu okolinu. S jedne strane moguće je gornju cijev vozne putanje koristiti kao rukohvat, a s druge strane platforma i vozna putanja lakirane su prema vašoj želji bojom iz bogate palete boja RAL. Voznu putanju nije potrebno podmazivati, čime su isključena neželjena onečišćenja.

Dopuštena nosivost je 300 kg (mjerna točka za to je sredina poda platforme).

Razina trajnog zvučnog tlaka leži ispod 70 dB (A).

Preporučujemo Vam sklapanje Ugovora o održavanju. To Vam kroz redovito održavanje jamči tehnički najpovoljnije stanje Vašeg stepeničnog dizala T80. Interval održavanja je najmanje jednom godišnje.

Platformno dizalo s metalnim pokrovom/prednjom oplatom

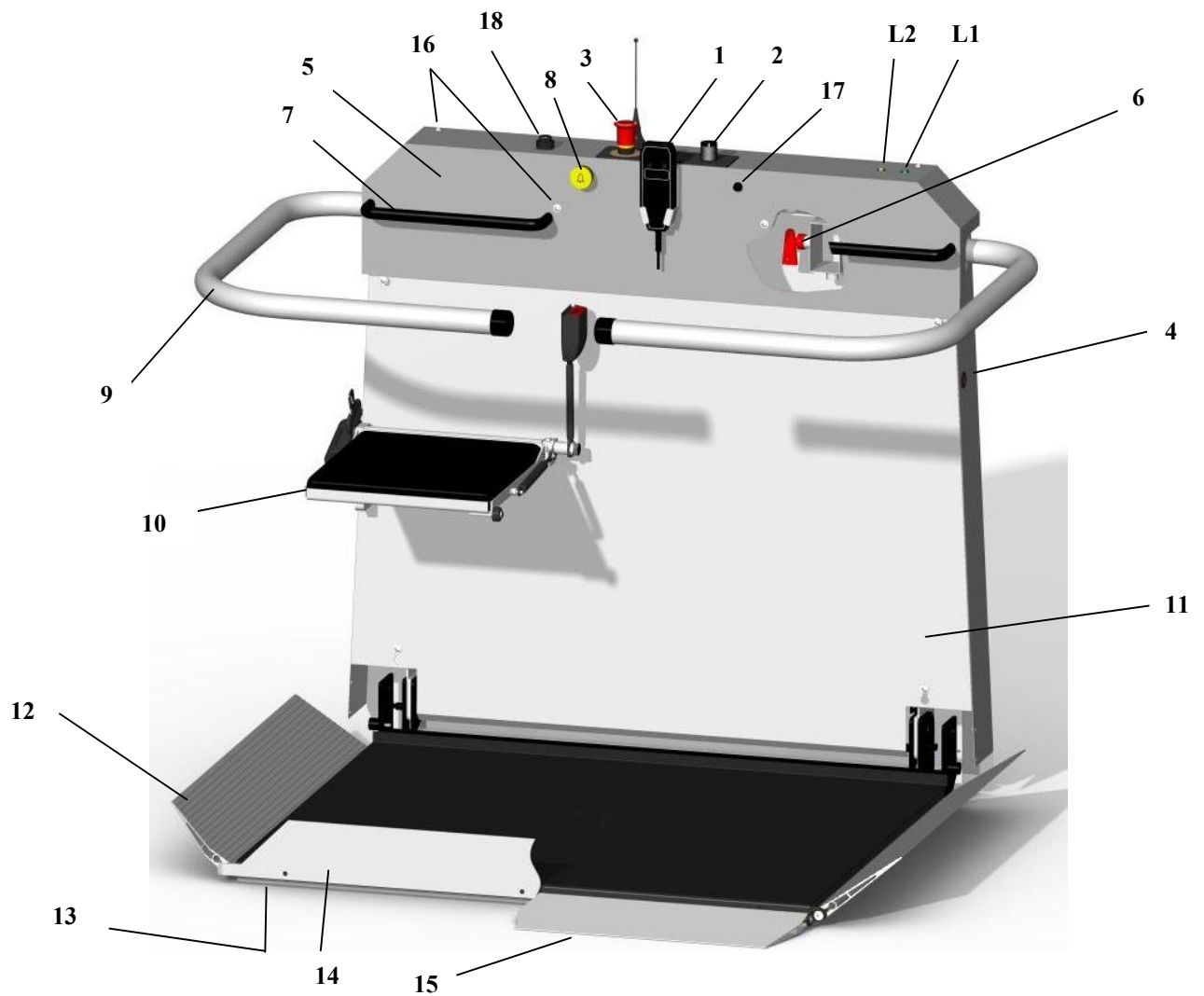

Poz	Oznaka
1	Komandna naprava
2	Sklopka na ključ
3	Tipka za stop u nuždi
4	Čep za zatvaranje
5	Pokrov platforme
6	Glavna sklopka (iznutra)
7	Pridržna ručka
8	Hitan poziv
9	Lijeva sigurnosna rampa
10	Sklopivo sjedalo (opcija)
11	Pokrov motora / rukovanje
12	Desna naletna zaklopka
13	Kontaktni pod
14	Sigurnosna rampa
15	Bočna naletna zaklopka (alternativno za poz. 14)
16	Montažni vijak hauba lijeva strana
17	Osigurač za nabojnu struju
18	Tipkalo s ključem Pogon u nuždi (mogućnost)
L1	Svjetiljka glavna sklopka
L2	Svjetiljka preopterećenje nosivost

Platformno dizalo s plastičnim pokrovom/prednjom oplatom

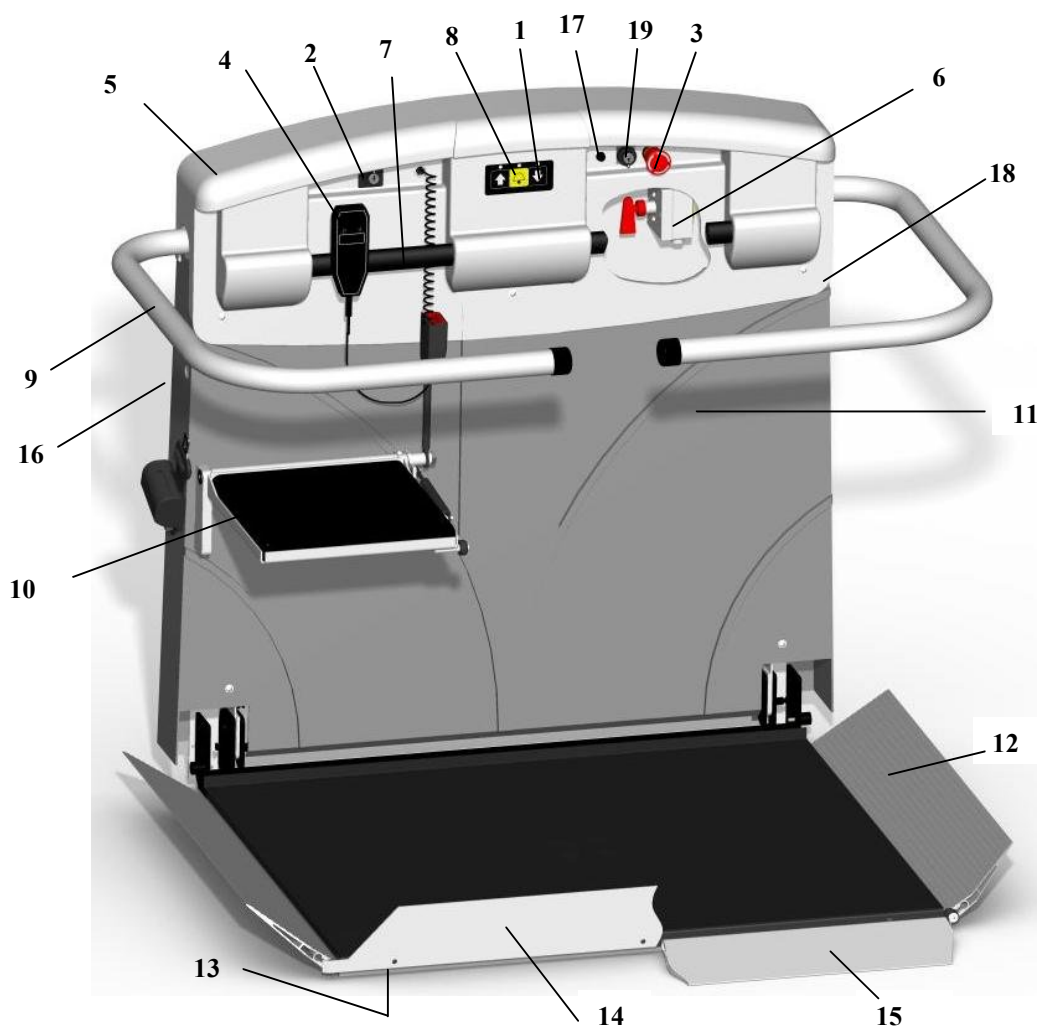

Poz	Oznaka
1	Komandna naprava
2	Sklopka na ključ
3	Tipka za stop u nuždi
4	Komandna naprava na spiralnom kabelu (opcija)
5	Pokrov platforme
6	Glavna sklopka (iznutra)
7	Šipka za zadržavanje
8	Hitan poziv
9	Lijeva sigurnosna rampa
10	Sklopivo sjedalo (mogućnost dodatnog odabira, također sa sigurnosnim pojasom)
11	Pokrov motora / rukovanje
12	Desna naletna zaklopka
13	Kontaktni pod
14	Sigurnosna rampa
15	Bočna naletna zaklopka (alternativno za poz. 14)
16	Čep za zatvaranje
17	Osigurač za nabojnu struju
18	Montažni vijak hauba desna strana
19	Tipkalo s ključem Pogon u nuždi (mogućnost)

3. Sigurnost i posebne napomene

! Pažnja! Iako Vaše dizalo odgovara najmodernijim sigurnosnim propisima, molimo Vas da se nužno pridržavate sljedećih sigurnosnih napomena:



Dizalo pustite u pogon tek nakon čitanja Uputa za rukovanje te se Uputa za rukovanje pridržavajte.



Nikada ne prekoračite dozvoljenu nosivost.
(Ostale opasnosti: lom/otkazivanje kočnica)



Poslužujte dizalo samo u sjedećem položaju (izuzetak vidi u Transportnom profilu).



Dizalo nemojte upotrijebiti u slučaju požara.



Dok dizalo vozi, u području tračnica i platforme ne ostavljajte slobodno viseće komade odjeće.
(Ostale opasnosti: zastiranje visećom odjećom, itd.)



Kod nekorištenja sklopite dizalo.
(Ostale opasnosti: opasnost od spoticanja)



Dok dizalo vozi, nikada ne stavljajte ruke u blizinu tračnice.
(Ostale opasnosti: opasnost od zgnječenja)



Vozni put tokom vožnje obavezno promatrajte u smjeru vožnje.
(Ostale opasnosti: opasnost od zgnječenja)



Nikakve dijelove dizala, obloge ili upravljačkih elemenata ne uklanjajte, odvajajte, preoblikujte ili rukujte njima na silu.



Rampe nemojte aktivirati na silu, ni tokom vožnje, ni kod rasklapanja odnosno sklapanja.
(Ostale opasnosti: nagli pad s platforme)



Komandu za vožnju zaustavite odmah, ukoliko se prepreke ili predmeti nalaze na ili u području voznog puta odnosno platforme ili području vožnje.
(Ostale opasnosti: opasnost od zgnječenja)



Ne uklanjajte oznake koje pripadaju dizalu.



Popravke prepustite isključivo stručnjacima.



Preko poda platforme ne smiju stršiti dijelovi tijela, invalidskih kolica ili tereta.



Na platformi ne činite nepotrebne kretnje, npr. njihanje ili ljuljanje.
(Ostale opasnosti: nagli pad s platforme)



Zabranjeno je kratkotrajno i dugotrajno poplavljanje dizala i kod unutarnjih i vanjskih objekata.



Prljavštinu na dizalu uklonite s nešto sredstva za poliranje ili vlažnom krpom, ne mlazom vode.



Sredstvo za prihvat tereta i vozni put moraju biti dovoljno osvijetljeni dnevnom ili električnom svjetlošću. Električna rasvjeta mora biti neovisna od vremenske sklopke. Minimum 50 luksa na mjestima ulaza i izlaza ili u skladu s nacionalnim odredbama o zaštiti radnika na radu.

4.1 **Glavna sklopka**

Glavna sklopka (crveni ključ) nalazi se unutar platforme, iza pokrova (*str. 7,8/poz.11*). Okretanjem ulijevo ključ se može skinuti i tako prekinuti dovod struje. (Otvaranje poklopca, vidi 4.7.1 odnosno 4.7.3). Aktiviranje glavne sklopke mora obaviti stručno osoblje.

4.2 **Zaštita od elektrostatičkog pražnjenja i punjenje**

Platformna dizala T80 opremljena su automatskim punjačem. Punjenje teče automatski, kad se platformno dizalo odveze u stanicu za punjenje. Akumulatori ne trebaju njegu.

Sva platformna dizala T80 su opremljena akustičnom zaštitom od elektrostatičkog pražnjenja. Taj akustični signalni osjetnik baterije štiti od elektrostatičkog pražnjenja. Kad napon baterije padne ispod 22 V, oglašava se signalni bip-ton u intervalu od cca 5 sekundi. U tom slučaju dizalo odmah odvezite do sljedeće, ukoliko je to moguće, donje stanice za punjenje i tamo ga ostavite da se puni više sati (to se odvija automatski u stanici za punjenje). Nakon punjenja u skladu s odredbama bip-ton prestaje. Ton se može isključiti pritiskom na tipku za isključivanje, a to nema nikakvog utjecaja na postupak punjenja.

4.3 **Kontrola punjenja**

Platformno dizalo T80 opremljeno je zaštitom od prekomjernog punjenja (akustičkom i optičkom). Kod metalnog pokrova gasi se narančasto svjetlo na pokrovu (*str.7/poz. L2*), a kod plastičnog pokrova gasi se pozadinsko osvjetljenje strjelice smjera (*str.8/poz.1*).

Kod prekomjernog punjenja dodatno se javlja i trajni ton preko internog bipera. Osnovno pritom je da se čitav teret nalazi u sredini poda platforme. Kod reagiranja zaštite od prekomjernog punjenja smanjite težinu. Obično je dovoljno već i premještanje bliže smjeru tračnice.

4.4 **Punjač (Kontrolne žaruljice)**

LED kontrolne žaruljice na punjaču pokazuju trenutno stanje punjača. Pritom treba razlikovati različite verzije punjača.

Značenje različitih boja odnosno kontrolnih žaruljica naznačeno je na punjačima. Njih će vam monter prilikom postavljanja još jednom opširno objasniti.

Uputa: Ukoliko dizalo, izvan stanice, nije napunjeno 30 sekundi nakon posljednjeg pomaka motora, oglašava se akustični signal.

4.5 **Pozivanje i slanje platforme** (Standardna izvedba)

Prije svake vožnje provjerite funkcionira li zvučni signal upozorenja te ako postoji i optički signal upozorenja (opcija).

Platformno dizalo T80 moguće je pozvati iz svake stanice ili ga poslati u neku drugu stanicu. Za to moramo sklopku na ključ utaknuti u odgovarajuću stanicu i okrenuti ga u odgovarajućem smjeru te ga zadržati u toj poziciji.

Platformno dizalo ne reagira odmah, već nakon vremena odgode od cca 2 sekunde.

Pamti: Platformno dizalo s vanjskih mjesta upravljanja vozi samo u sklopljenom stanju, to znači da pod platforme mora biti sklopljen prema gore i sigurnosne rampe moraju biti sklopljene prema dolje.

Pozor:

Kod etažne sklopke (više od dvije postaje) platformno dizalo potrebno je pozvati, odnosno poslati na sljedeći način: Kada platformno dizalo T80 stigne do jedne od središnjih postaja, ostaje tamo stajati i otvara se, odnosno može se otvoriti. Ako platformno dizalo tamo ne treba stati (otvoriti se), potrebno je tipku za vožnju na vanjskoj komandnoj napravi kratko pustiti i odmah zatim ponovno pritisnuti kako bi platformno dizalo nastavilo dalje.

Uputa: Na radio-odašiljaču za pozivanje i slanje platformnog dizala nalazi se LED.

ZELENO: Baterije su u redu

NARANČASTO: Kapacitet baterija se polako prazni, prvom prilikom obnovite baterije

CRVENO: Kapacitet baterija je vrlo slab, odmah obnovite baterije

Pozivanje i slanje platformnog dizala (Posebna izvedba 1) [preko vanjske komandne naprave, samo kod sklopke na ključ s tri položaja (str.7,8 poz.2) za vožnju s rasklopljenom platformom preko vanjske komandne naprave]. Ova opcija mora biti aktivirana od strane stručnog osoblja u okviru upravljanja. Mora biti zajamčeno da na vozni put iznenada ne može dospjeti/skočiti treća osoba.

Rukovanje: Vozno područje je 100% vidljivo!!!!

Sklopku na ključ (str.7,8 poz.2) treba postaviti na poziciju II, inače kao u 4.5.

Pozivanje i slanje platformnog dizala (Posebna izvedba 2) [Preko unutrašnjeg upravljanja, samo kod sklopke na ključ s tri položaja (str.7,8 poz. 2)]. Ova opcija mora biti aktivirana od strane stručnog osoblja unutar upravljanja.

Platforma se može voziti preko unutrašnjeg upravljanja u sklopljenom stanju. Za to sklopku na ključ (str.7,8 poz. 2) treba postaviti na poziciju II. Sad je platformno dizalo moguće voziti preko unutrašnjeg upravljanja (str.7,8 poz. 1).

Kod više od dviju postaja: Ako ima automatsku platformu, platformno dizalo automatski će stati na svakoj međupostaji i eventualno otvoriti se. Ako to nije poželjno, potrebno je ponovno pritisnuti tipku za vožnju i platformno dizalo nastaviti će dalje.

4.5.1 Automatska platforma

Kod automatske platforme pod se pomoću struje otklapa prema gore, odnosno prema dolje, kao i sigurnosna rampa prema dolje odnosno prema gore. To se odvija uz pomoć komande GORE ili DOLJE iz neke stanice (*vidi i točku 4.5*), odnosno preko unutrašnjeg upravljanja kod posebne izvedbe 2. Komanda mora biti pritisnuta tako dugo (tzv. impulsno upravljanje), dok postupak sklapanja nije završen.

Ukoliko bi kod postupka sklapanja došlo do smetnje, platformu treba ručno sklopiti i rasklopiti (*vidi točku 4.5.2*) i obavijestiti servis za kupce.

4.5.2 Ručna platforma

Postupak sklapanja na nekoj razini može/smije izvesti samo pratitelj.

Da bismo platformu ponovno ručno sklopili, treba postupati na sljedeći način (kako je prikazano u nastavku):

a) Sigurnosne rampe treba postaviti u vodoravnu poziciju.

b) Pod platforme treba sklopiti prema gore.

c) Sigurnosne rampe treba sklopiti prema dolje, nasuprot podu platforme.

Rampa je sa svake strane odgovarajuće izvedena dulje kako bi se omogućilo sigurno rukovanje.

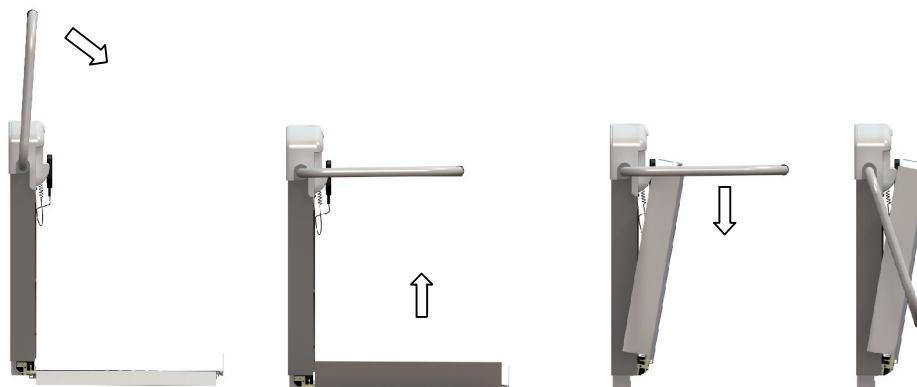

Da bismo platformu ponovno rasklopili, treba postupati u obrnutom redosljedu i na kraju sigurnosne rampe željenog prilaznog mjesta rasklopiti sasvim prema gore (okomito).

4.6 Vožnja platformnim dizalom (Standardna izvedba)

Prije svake vožnje provjerite funkcionira li zvučni signal upozorenja te ako postoji i optički signal upozorenja (opcija).

Na platformi se nalaze sljedeći upravljački elementi:

- | | | |
|---------------------|-----------------------------|-----------------|
| a) Sklopka na ključ | Funkcija -I- i-0- | (str.7,8/poz.2) |
| b) Upravljački dio | Funkcija GORE i DOLJE | (str.7,8/poz.1) |
| c) Tipkalo | STOP-U NUŽDI (crvena tipka) | (str.7,8/poz.3) |

⇒ Nakon dovoženja ili ulaska na platformu umetnite ključ i okrenite ga u položaj -I-:

! Kod *automatske* platforme sigurnosna rampa zatvara se pomoću struje ako se pomična poluga, odnosno tipkalo pritišće i drži u željenom smjeru vožnje. Nakon zatvaranja rampe platformno dizalo se pokreće.

! Kod *ručne* platforme **najprije** ručno zatvorite sigurnosne rampe (vodoravni položaj), a zatim pritisnite i u željenom smjeru držite pritisnutom pomičnu polugu, odnosno tipkalo.

⇒ Kod dolaska na ciljnu stanicu:

! Platformno dizalo se automatski zaustavlja (svaka pozicija namještena je kod montaže).

! Kod *automatske* platforme pomičnu polugu, odnosno tipkalo držite pritisnutima dok se ne otvori sigurnosna rampa.

! Kod *ručne* platforme pustite pomičnu polugu, odnosno tipkalo i ručno otvorite sigurnosnu rampu prema gore.

⇒ Kod etažne sklopke (više od dvije postaje) platformno dizalo T80 potrebno voziti na sljedeći način:

! Kada platformno dizalo stigne na jednu od središnjih postaja, zaustavlja se i otvara sigurnosne rampe ako platformno dizalo ima automatsku platformu. Ako dizalo tamo ne treba stati (otvoriti se), potrebno je komandnu napravu kratko pustiti i odmah zatim ponovno pritisnuti kako bi platformno dizalo nastavilo dalje.

Vožnja platformnim dizalom (Posebna izvedba 1) [preko vanjske komandne naprave, kod sklopke na ključ s tri položaja (str.7,8 poz.2) za vožnju s rasklopljenom platformom preko vanjske komandne naprave]. Ova opcija mora biti aktivirana od strane stručnog osoblja unutar upravljanja. Mora biti zajamčeno da na vozni put iznenada ne može dospjeti/skočiti treća osoba. **Rukovanje: Vozno područje je 100% vidljivo !!!!**

Sklopku na ključ (str.7,8 poz.2) treba postaviti na poziciju – II -, inače kako je opisano pod standardnom izvedbom, s tom razlikom da se ovdje upotrebljava samo vanjska komandna naprava.

Vožnja platformnim dizalom (Posebna izvedba 2)

Sklopku na ključ (str.7,8 poz. 2) treba postaviti na –I- , inače kako je opisano pod standardnom izvedbom.

4.7 Što nam je činiti kod nepredviđenog zastoja kao što je npr. nestanak struje?

Preporučujemo funkcionalno spreman mobilni telefon za alarmiranje i pokretanje ekipe hitne službe.

4.7.1 **Rukovanje pomoću ručnog kotača / Samo stručno osoblje** (verzija s metalnim pokrovom)

Platformnim dizalom T80 moguće je upravljati i ručno. Ručno upravljanje mora obavljati stručno osoblje! Pritom treba postupati na sljedeći način:

- pritisnite tipku STOP U NUŽDI (*str.7/poz3.*) na platformi.
- Otpustite pričvrzne vijke (*s.7/poz.16*) na pokrovu (alat je dostavljen u omotnici).
- Poklopac platforme (*str.7/poz.5*) treba podignuti te uz pomoć utične osovine osigurati protiv pada.
- Pneumatsku polugu za otpuštanje kočnice potrebno je povući prema gore i istodobno okrenuti ručni kotač na kraju vratila motora.

Pritom uvijek treba pokrenuti donju stanicu (manji utrošak snage kod okretanja ručnog kotača). Svaki pojedini smjer okretanja naveden je na ručnom kotaču.

Uputa: Ukoliko uzrok zastoja nije jasan, treba proizlaziti iz toga da je aktivirana prihvatna naprava i da je njena sigurnosna sklopka dovela do isklopa dizala.

Ponovno namještanje prihvatne naprave smije obavljati samo stručno osoblje. U tom slučaju treba postupati kako je opisano gore, u svakom slučaju ručni kotač treba najprije okrenuti u smjeru GORE (dok se dizalo ne pokrene za cca 5 cm na tračnici), zatim se ručni kotač može okrenuti u smjeru DOLJE.

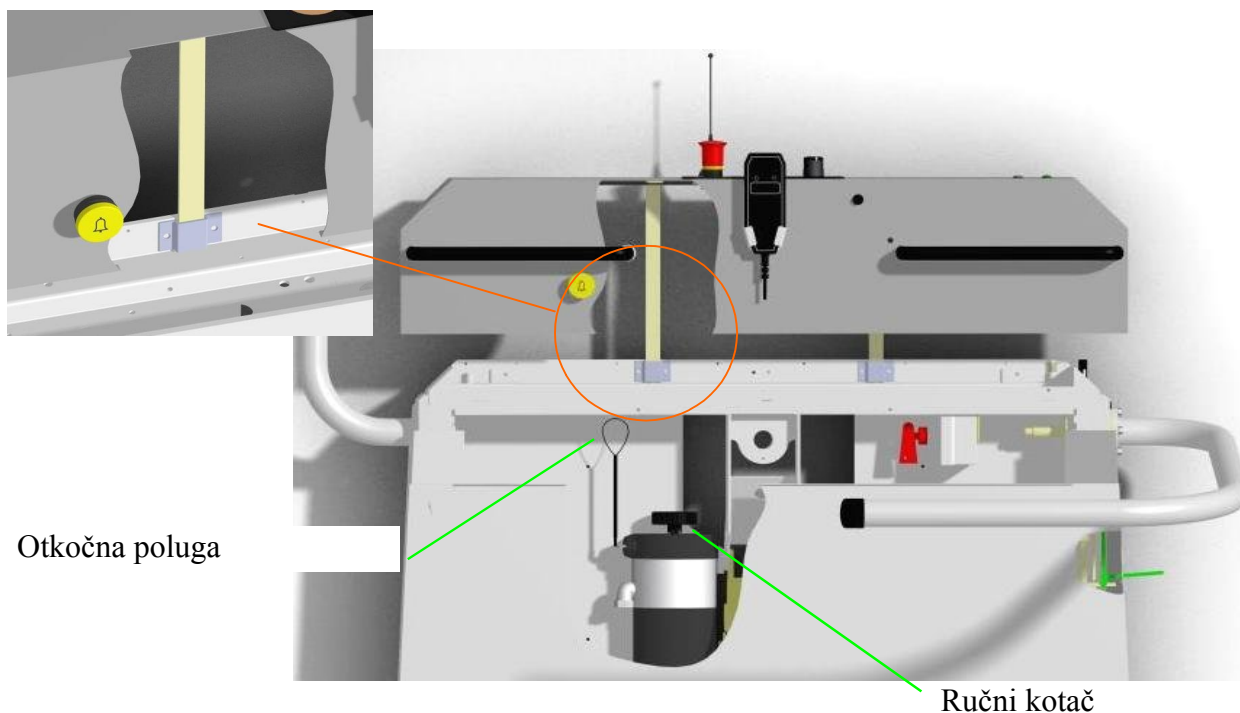

4.7.2 Evakuacija / Samo stručno osoblje

Da bi se rukovatelju pomoglo iz dizala, treba postupati kako slijedi:

- pritisnite tipku STOP U NUŽDI (*str. 7, poz. 3*) na platformi.
- Čep za zatvaranje (za deblokiranje u slučaju nužde) s gornje strane na prednjoj oplati uklonite pomoću odvijača ili sličnog alata.
- Polugu prikazanu na donjoj slici prikladnim alatom pritisnite prema dolje. Pritom se istovremeno sigurnosna rampa gornje vožnje rukom sklopi prema gore.
- Sad se rukovatelju iz vožnje prema gore može pomoći.

Kako dizalo ne bi zatvorilo uzlaz stepenica, platformu treba rukom sklopiti prema gore (*vidi 4.5.2*).

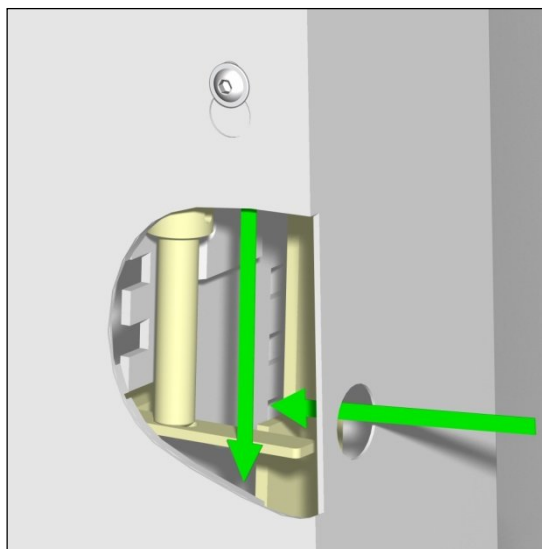
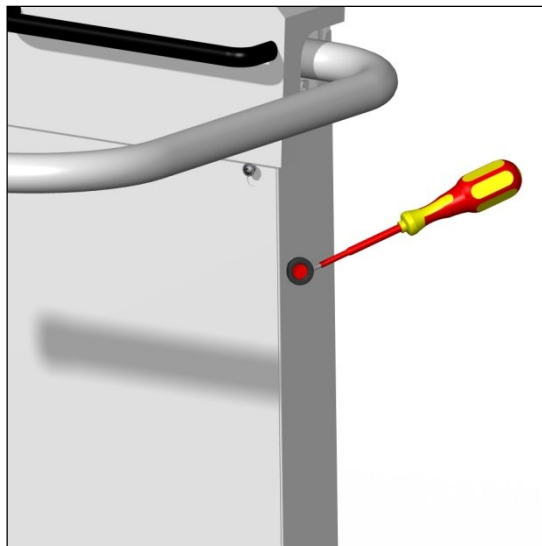

4.7.3 Rukovanje pomoću ručnog kotača / Samo stručno osoblje (verzija s plastičnim pokrovom)

Platformnim dizalom T80 moguće je upravljati i ručno. Ručno rukovanje treba obaviti stručno osoblje! Pritom je potrebno postupiti na sljedeći način:

- a) Pritisnite tipku za ZAUSTAVLJANJE U NUŽDI (s.8/poz.3.) na platformi.
- b) Uklonite vijke na pokrovu, isključite kabel iz struje i skinite pokrov prema gore.
- c) Pneumatsku polugu za otpuštanje kočnice potrebno je povući prema gore i istodobno okrenuti ručni kotač na kraju vratila motora.

Pritom uvijek treba ići prema donjoj postaji (potrebna je manja snaga pri okretanju ručnog kotača). Odnosni smjer okretanja označen je izravno na ručnom kotaču.

Napomena: Ako uzrok zastoja nije jasan, potrebno je poći od toga da je došlo do zahvaćanja. **Vraćanje na mjesto uređaja za hvatanje smije obavljati samo stručno osoblje.** U tom slučaju potrebno je postupiti kako je gore opisano, međutim ručni je kotač najprije potrebno okrenuti u smjeru GORE (dok se dizalo na tračnici ne pomakne oko 5 cm), nakon toga ručni je kotač moguće okrenuti u smjeru DOLJE.

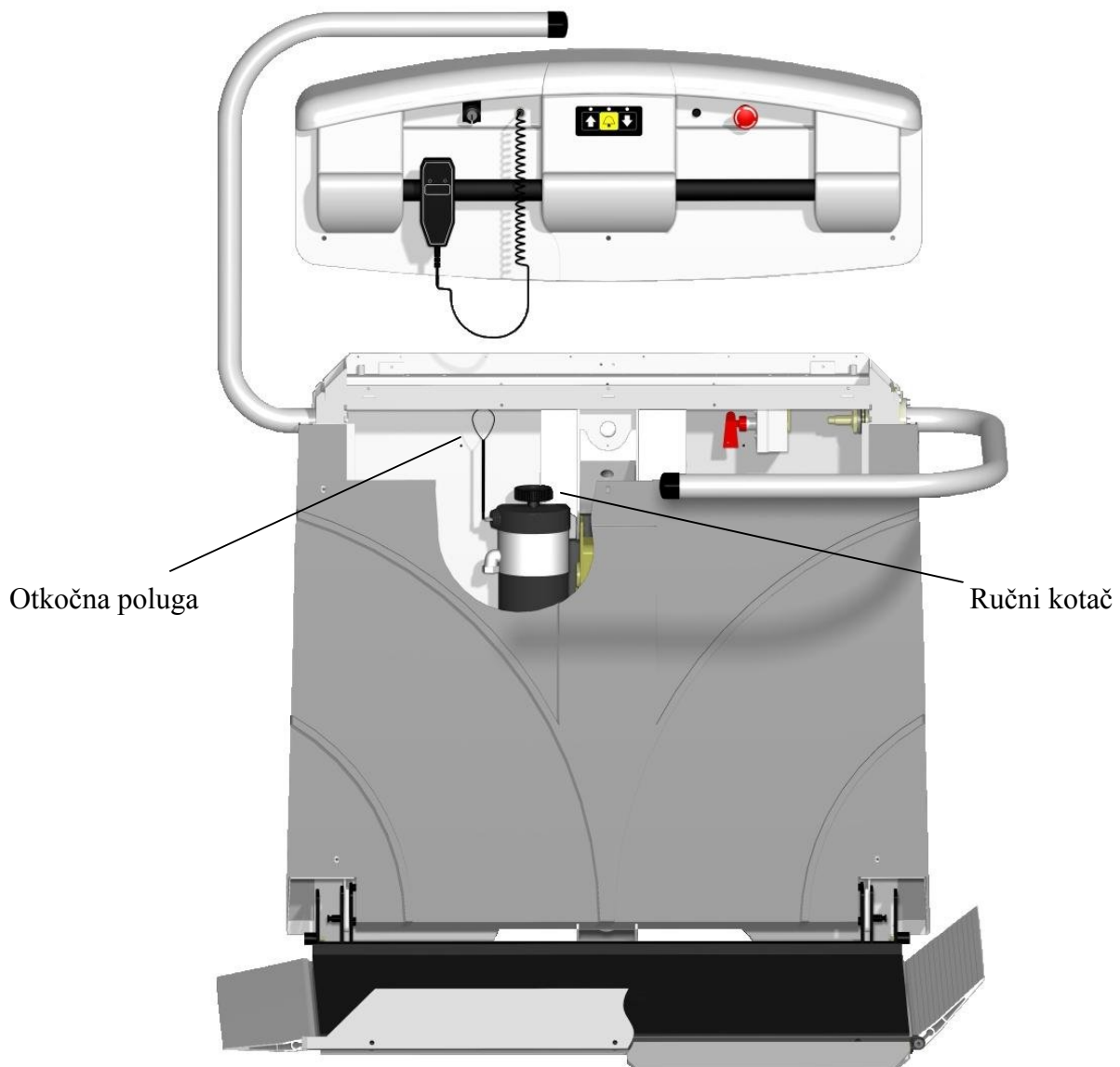

4.7.4 Električni pogon u nuždi (dodatna oprema)

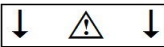
Za aktiviranje električnog pogona u nuždi potreban vam je drugi, crvenom bojom označen ključ. Umetnite ključ u predviđen cilindar (označen s ) i okrenute ključ.

Ovdje je također prema propisima ključ treba držati čitavo vrijeme u aktiviranom položaju.

Dizalo se kod aktiviranja kreće sa znatno smanjenom brzinom, prema dolje (samo prema dolje). Tijekom te vožnje svi su prekidači, sigurnosni kontakti odnosno uklopne površine bez funkcije, stoga na poseban način treba paziti na okruženje. Budući da je i prekidač za položaj zaustavljanja izvan funkcije, tom se položaju treba približiti s nešto osjećaja, jer se barijera može otvoriti samo u jednom određenom području. Ukoliko prijedete preko tog područja, barijera se ponovno zaključa. Kod vožnje na najdonju stanicu može doći do oštećenja na platformi.

Najbolje je da se zaustavite oko 10cm ispred stanice i zatim vozite svaki put samo još u smjeru prema postepeno (2-3cm). Nakon svake dionice pokušajte barijeru pomaknuti prema gore, na onoj strani na koju treba voziti, kako bi se ista otvorila. Ukoliko se ne dosegne područje, u kojem se barijera može otvoriti, napustite platformu i obavijestite vašu službu za korisnike.

Ukoliko električni pogon u nuždi ne djeluje (mogući razlog mogao bi biti neispravan motor ili opskrba energijom) pogledajte 4.7 -> Upravljanje ručnim kotačem.

Ukoliko je pogon u nuždi bio aktiviran preko stanice na koju treba voziti i barijeru nije bilo moguće otvoriti, kako je opisano pod 4.7, potreban je mali pomoćni komad da bi se dizalo ručno pokrenulo i to prema gore, dok se barijera ne bude dala otvoriti.

5 Opcije / dodatna oprema

Već prema potrebi platformna dizala T80 su opremljena sljedećom dodatnom opremom.

5.1 Sklopivo sjedalo

Sva naša platformna dizala na želju kupcu mogu biti opremljena i naknadno opremljena i sklopivim sjedalom (*str.7,8/poz.10*). Sklopivo sjedalo namijenjeno je za vozače koji nisu u invalidskim kolicima, koji žele platformno dizalo iskoristiti kao sjedeću površinu. Sjedalo sklopljeno prema gore štedi prostor na zidu platforme. Sklopivo sjedalo je opremljeno sigurnosnim pojasom, koji treba privezati tokom vožnje, kada korisnik nije u stanju pridržavati se rukom za rampu ili ručku.

5.2 Poziv u nuždi

Sva platformna dizala moraju imati uređaj za poziv u nuždi.

Osim standardnih, postoje i druge varijante:

- Gong kojim se upravlja putem radio signala. Odašiljač napajan posebnom baterijom nalazi se na pokrovu platforme i vodi signal poziva u nuždi do gonga (bežično). Doseg iznosi između 40 m (kod neizgrađenih površina) i najmanje 10 m (kod površina s gradnjom).
- ***Poziv u nuždi ipak je uvijek najbolje obaviti mobilnim telefonom.***

5.3 Bočna naletna zaklopka

U mnogim slučajevima (stubištima) na osnovi mjesta prije prvog kata nije se moguće voziti preko obje standardne naletne zaklopke na platformi. U takvim slučajevima treba montirati dodatnu naletnu zaklopku na uzdužnoj strani platforme (*str.7,8/poz.15*).

5.4 Optički signal upozorenja

Pri svakom pokretu motora dizala za stepenice aktivira se optički signal (narančasto trepćuće svjetlo na pokrovu). To povećava zaštitu u javno dostupnim područjima. Frekvencija ponavljanja signala iznosi 1 sekundu.

5.5 Ručni radioodašiljač

Ako ste naručili ručni radioodašiljač, uz ove upute za uporabu priložene su dodatne upute o rukovanju odašiljačem.

6. Kad nastupe smetnje

Smetnja	moguć uzrok	Mjera
Dizalo ne pokazuje nikakve funkciju	Da li je ključ na upravljačkom na – I – i kod drugih namještena – 0 - ?	Sklopku na ključ pravilno uključite (vidi 4.5 odnosno 4.6.)
	Jesu li svi prekidači za ZAUSTAVLJANJE U NUŽDI otključani?	Prekidač STOP u NUŽDI okretanjem i izvlačenjem otkočite (već prema izvedbi)
	Da li je glavna sklopka za dizalo namještena na – I -?	Uključite glavnu sklopku (vidi 4.1)
	Akumulator je oštećen ili elektrostatički ispražnjen	Zamijenite akumulator (stručno osoblje)
	Prihvatna naprava je zakočena	Obavijestite stručno osoblje
Dizalo ne vozi ako je platforma otvorena i zauzeta	Da li su sigurnosne rampe u vodoravnom položaju?	Sigurnosne rampe još jednom aktivirajte, eventualno blago pokrenite prema gore ili dolje
	Mogu li se naletne zaklopke i sigurnosna rampa (ako postoji) slobodno pokretati?	Naletne zaklopke i sigurnosnu Rampu lagano pritisnite prema vani. Vozite u <u>suprotnom smjeru</u> .
	Prekoračena nosivost	Smanjite težinu
<i>Samo kod automatike:</i> Dizalo se sklapa automatski	Dali su sve sklopke na ključ na – 0 - na stanici koju ste odabrali?	Sklopku na ključ pravilno uključite (vidi 4.5 odnosno 4.6)
	Da li su u radio-odašiljačkim upravljačkim stanicama baterije u odašiljaču u redu?	Obnovite baterije u odašiljaču

Ukoliko sami ne možete ukloniti smetnju, molimo Vas da o tome obavijestite Vaš servis za kupce.

7. Akustični upozorni signali

Trajanje [sek]	Pauza [sek]	Razlog	Uklanjanje
0,1	5,0	Donji napon baterije (vidi i 4.4)	Odvezite u stanicu za punjenje i napunite baterije
0,1	0,5	Akustično upozorenje o vožnji	-----
0,1	0,25	Slobodna vožnja (<i>Opis str. 4</i>)	-----
2x kratko	4,0	Prekomjerna temperatura motor/elektronika Ili oštećen osigurač	Nastavak vožnje nakon cca 5min vremena hlađenja za sljedećih 5 min.)
3x kratko	4,0	Greška elektronika / motor	Obavijestite servisnu službu za kupce
Trajni ton	----	Nužni poziv preko bipera u platformi Ili prekomjerno punjenje	Otpustite tipku za poziv u nuždi Težište dovedite bliže smjeru vozne tračnice ili smanjite težinu

Uputa: Akustični upozorni signal može se prigušiti pritiskom tipke STOP U NUŽDI, postupak punjenja ostaje očuvan (izuzetak: trajni ton).

8. Servisne usluge na Vašem stepeničnom dizalu T80 u pregledu

Instalirao dana:		Tvornički br.:	
Instalirao:		Tehnička kontrola TÜV dana:	
Br.	Datum	Servisne usluge	Potpis
1			
2			
3			
4			
5			
6			
7			
8			
9			
10			
11			
12			
13			
14			
15			
16			
17			
18			
19			
20			
21			
22			
23			
24			